

9040/60BZ

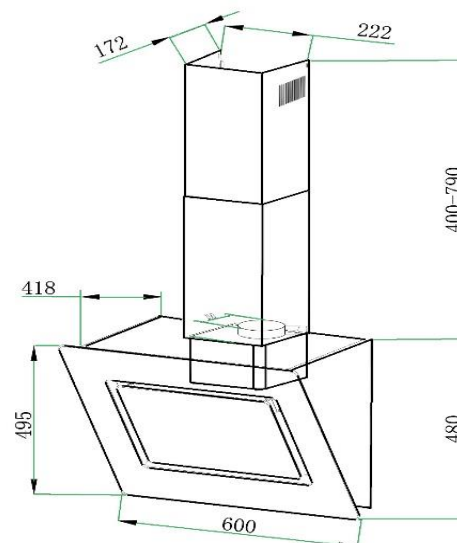

technische Daten	Geräteart	Dunstabzugshaube mit Randabsaugung		
	Material	Edelstahl mit schwarzem Glas		
	Einbaubreite	60 cm		
	Wandmontage / Unterbau / Deckenmontage	ja	—	—
	Drucktasten / Elektronikasten / Touch Control	—	—	ja
	Umluftbetrieb	optional		
	Abluftbetrieb *	ja		
	jährlicher Energieverbrauch (AEC _{hood})	40,3 kWh/Jahr		
	Energieeffizienzklasse	A		
	Fluidynamische Effizienz (FDE _{hood})	30,3		
	Fluidynamische Effizienzklasse	A		
	Beleuchtungseffizienz (LE _{hood})	29,0 lux/Watt		
	Beleuchtungseffizienzklasse	A		
	Fettabscheidegrad	69,5		
	Klasse für den Fettabscheidegrad	D		
	Luftstrom bei minimaler/ maximaler Geschwindigkeit	346,0 m³/h		610,0 m³/h
	Maximaler Luftstrom Q _{max}	624,6 m³/h		
	A-bewertete Luftschallemission bei minimaler/ maximaler Geschwindigkeit	54,7 dB		63,7 dB
	A-bewertete Luftschallemission bei Intensivstufe oder Schnelllaufstufe	67,8 dB		
	Leistungsaufnahme im Aus-Zustand (P _o)	0,42 Watt		
	Leistungsaufnahme im Bereitschaftszustand (P _s)	0,00 Watt		
	Leistungsaufnahme des Lichtsystems (W _L)	3 Watt		
	Anschlußwert	203 Watt		
	Beleuchtungssystem	LED		
Leistungsaufnahme je Beleuchtungseinheit	2 x 1,5 Watt			
Spannung / Frequenz	220-240V/50Hz			
Ausstattung	Fettfilter Menge / Material / spülmaschinenfest	1 Stück	Aluminium	ja
	Display	ja		
	Teleskopkamin ausziehbar von bis	40-78 cm		
	Gesamthöhe durch Teleskopkamin	126,00 cm		
	benötigte Menge Kohlefilter mit Modelbezeichnung	2 x CF110		
	mitgeliefertes Zubehör: Rückschlagklappe	ja		
	Abluftschlauch	ja, 2m PVC		
	Kohlefilter	optional		
Befestigungsmaterial	ja			
Umluftweiche	AT150-4 optional erhältlich			
Logistik	Geräteabmessungen H x B x T in cm	89,00 - 126,00 x 60,00 x 41,80		
	Verpackungsabmessungen H x B x T in cm	52,00 x 65,00 x 57,00		
	Netto Gewicht / Brutto Gewicht in Kg	17,00 Kg	/	20,50 Kg
	Vor-Ort Kundendienst / Umtausch	-	/	2 Jahre
	Artikelnummer	50340		
	EAN Nummer	4030608503401		
	Containermenge	359 Stück		
UVP				
* Abluftbetrieb: bei Anschluss an einen Entlüftungskamin bzw. Abluft in 's Freie (Mauerdurchführung = 150mm Ø / Bohrung ca. 153mm Ø)				



**Produktdatenblatt nach Verordnung (EU) Nr. 65/2014
Dunstabzugshauben**

Marke/Warenzeichen	PKM	
Modellkennung	9040/60BZ	
Jährlicher Energieverbrauch (AEEhood)	66,0	kWh/Jahr
Energieeffizienzklasse	B	
Fluiddynamische Effizienz (FDEhood)	22,0	
Klasse für fluiddynamische Effizienz	C	
Beleuchtungseffizienz (LEEhood)	21,0	lux/Watt
Beleuchtungseffizienzklasse	B	
Fettabscheidegrad	77,2	
Klasse für den Fettabscheidegrad	C	
Luftstrom bei minimaler Geschwindigkeit im Normalbetrieb	361	m ³ h ⁽¹⁾
Luftstrom bei maximaler Geschwindigkeit im Normalbetrieb	610	m ³ h ⁽¹⁾
Luftstrom im Betrieb auf der Intensivstufe oder Schnelllaufstufe	635	m ³ h ⁽¹⁾
A-bewertete Luftschallemission bei minimaler verfügbarer Geschwindigkeit im Normalbetrieb	70	dB ⁽²⁾
A-bewertete Luftschallemission bei maximaler verfügbarer Geschwindigkeit im Normalbetrieb	74	dB ⁽²⁾
A-bewertete Luftschallemission im Betrieb auf der Intensivstufe oder Schnelllaufstufe	74	dB ⁽²⁾
Leistungsaufnahme im Aus-Zustand	0,48	W
Leistungsaufnahme im Bereitschaftszustand	0	W

Erklärungen:

(1) Luftstrommessung

Haushaltsdunstabzugshauben müssen mit einem maximalen Luftstrom, der bei einer verfügbaren Einstellung mehr als 650 m³/h beträgt, nach einer festgelegten Zeit 'tlimit' automatisch auf einen Luftstrom umschalten, der höchstens 650 m³/h beträgt.

(2) Luftschallemission

Wird nach dB(A) re 1 pW gemessen.